



1 ÈRE

LA PERSPECTIVE CENTRALE

COURS DE MR GAUTHY

Suite au travail d'architecture que nous sommes en train de réaliser en classe, voici un petit rappel des étapes à effectuer pour mettre des objets en perspective centrale :

La première face du volume est dessinée, la ligne d'horizon et un unique point de fuite sont à proximité.

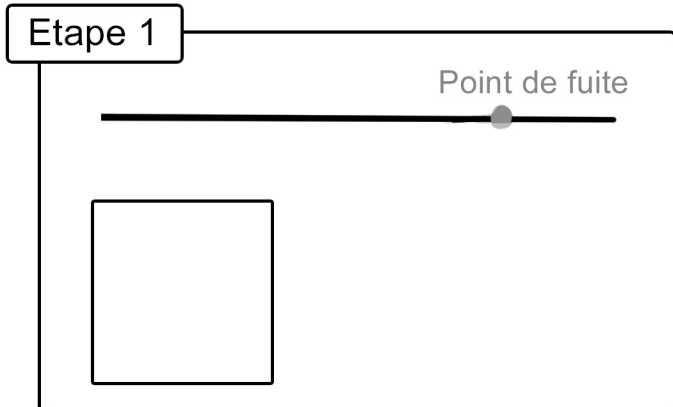

Reliez les coins du volume au point de fuite. Attention, la fuyante rentrant dans le volume doit être tracée en pointillé.

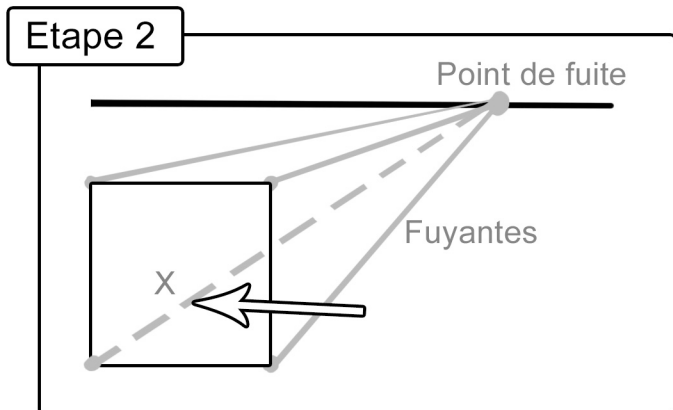

Reliez les fuyantes parallèlement à la première face.

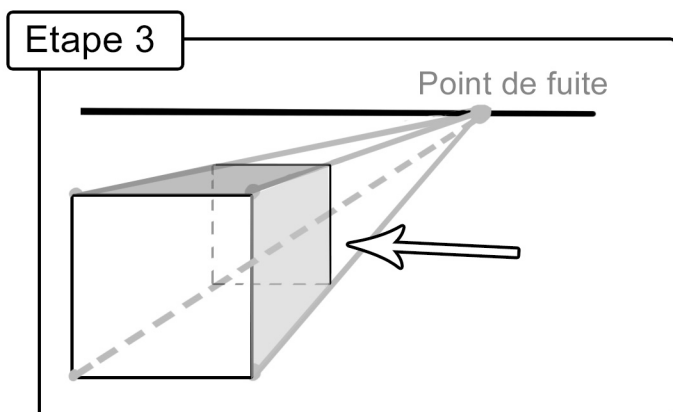

BRAVO! TU AS TRACÉ UN CUBE EN PERSPECTIVE CENTRALE!!

Un coup de main? Visionnez: <https://www.youtube.com/watch?v=9Dym8VIWuow>



C'EST PARTI!

COURS DE MR GAUTHY

Exercice: Utilisez le point de fuite pour retracer les objets en 3 dimensions.

CONSEILS:

- Inutile de retracer les fuyantes en pointillé qui passent à travers le volume.
- Ne vous laissez pas distraire par les détails intérieurs des formes.

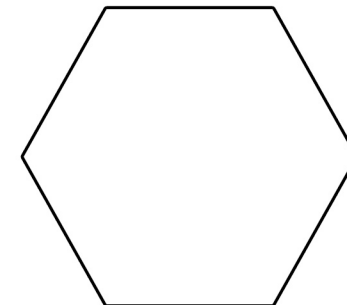

POINT DE FUITE

